



**OLFA**

Expert en toilettes

## Modèle ASEO plus

• Pour une utilisation optimale ainsi qu'un respect des précautions de sécurité, merci de lire cette notice avant toute utilisation.



# ATTRIBUTS DE L'APPAREIL

## 1. Système d'eau chaude instantané

L'eau est chauffée instantanément lorsqu'on utilise les fonctions de nettoyage intime de sorte qu'il est possible d'utiliser immédiatement l'eau à la température désirée.



## 2. Air+ fonction

Le jet d'eau et de bulles d'air permet un lavage à la fois plus doux et plus efficace.



## 3. Filtre maillé anti-impuretés

Le filtre maillé anti-impuretés est un élément semi-permanent. Il peut être utilisé à plusieurs reprises à condition de le nettoyer.



## 4. Mode Éco

- Mode Éco de l'abattant lavant multifonctions : Si le capteur du siège ne détecte pas que quelqu'un est assis ou si aucun bouton du panneau ou de la télécommande n'est enfoncé pendant environ 10 minutes, la température du siège est réglée sur « L » (low) afin de réduire la consommation lorsque le mode Éco de l'abattant lavant est activé ; le voyant du mode Éco est allumé.

- Mode Éco de la télécommande : Si aucun bouton de la télécommande n'est enfoncé pendant 5 secondes, les LED de la télécommande s'éteignent pour réduire la consommation des piles de la télécommande.



## 5. Double Buse en acier inoxydable pour une meilleure hygiène

L'emploi de buses en acier inoxydable améliore l'hygiène d'utilisation de l'appareil. De plus, la séparation de la buse de lavage anal de la buse de lavage vaginal renforce l'hygiène.



## 6. Largeur de jet et réglable

Le réglage de la largeur du jet d'eau permet un nettoyage optimal.



## 7. Pression d'eau

Il est possible de régler la puissance du jet d'eau de lavage : d'un débit fort à un débit doux très large lorsqu'on utilise le lavage vaginal et anal.



## 8. Fonction désodorisation

Quand le capteur de siège détecte qu'une personne est assise, la fonction désodorisante neutralise automatiquement les odeurs pendant 1 minute. Après l'utilisation de l'abattant lavant, la fonction désodorisante restera active pendant 3 minutes pour garantir la sensation de fraîcheur.



## 9. Fonction de stérilisation

Cet abattant lavant stérilise les buses avec de l'eau stérilisée à l'oxyde d'argent à chaque utilisation.



## SOMMAIRE

ATTRIBUTS DE L'APPAREIL .....	01
SOMMAIRE .....	01
CONSIGNES DE SÉCURITÉ .....	02
NOM DES PIÈCES .....	10
Dimensions .....	10
Vue avant/arrière .....	11
Télécommande .....	11
Pièces de fixation .....	12
INSTALLATION DE L'ABATTANT LAVANT .....	13
Retrait du siège de toilettes existant .....	13
Installation de l'appareil .....	14
Installation du support de télécommande .....	15
VÉRIFICATION DU PANNEAU DE COMMANDE .....	16
Affichage/panneau de commande .....	16
Affichage/télécommande .....	17

VÉRIFICATIONS AVANT D'UTILISER L'APPAREIL .....	19
UTILISATION DE L'ABATTANT LAVANT .....	21
Utilisation de la buse anale .....	21
Utilisation de la buse vaginale .....	22
NETTOYAGE ET ENTRETIEN DE L'ABATTANT .....	23
Nettoyage des buses .....	23
Nettoyage du corps de l'appareil .....	23
Retrait de l'appareil .....	24
Nettoyage du filtre maillé anti-impuretés .....	24
SPÉCIFICATIONS .....	26
DÉPANNAGE .....	27
CARTE DE GARANTIE .....	29

# PRÉCAUTIONS DE SÉCURITÉ

---

## PRÉCAUTIONS IMPORTANTES

**VEUILLEZ LIRE TOUTES LES INSTRUCTIONS AVANT UTILISATION.**

**Conservez ces instructions pour pouvoir les consulter ultérieurement.**

L'utilisation d'appareils électriques, en particulier en présence d'enfants, impose les précautions de sécurité élémentaires suivantes :

**▲ DANGER : Le non-respect de ces instructions peut entraîner des blessures graves ou mortelles consécutives à une électrocution.**

- N'utilisez pas de fiches d'alimentation usagées ou de prises électriques descellées afin d'éviter tout risque d'électrocution ou d'incendie.
- Ne déplacez pas l'appareil en tirant sur le câble d'alimentation. Cela pourrait entraîner des risques d'électrocution ou d'incendie.
- Ne manipulez pas la fiche d'alimentation avec les mains mouillées. Cela pourrait entraîner des risques d'électrocution ou d'incendie.
- Ne forcez pas la torsion du câble d'alimentation et ne placez dessus aucun objet lourd qui pourrait le déformer ou l'endommager, ce qui pourrait entraîner des risques d'électrocution ou d'incendie.
- Évitez de brancher et débrancher constamment la fiche d'alimentation. Cela pourrait entraîner des risques d'électrocution ou d'incendie.
- Assurez-vous d'utiliser une prise électrique réservée afin d'éviter tout risque d'électrocution ou d'incendie.
- Débranchez l'appareil avant de réparer, vérifier ou remplacer les pièces. Cela pourrait sinon entraîner des risques d'électrocution ou d'incendie.
- Retirez toute poussière ou eau de la fiche d'alimentation afin d'éviter tout risque d'électrocution ou d'incendie.
- Ne branchez pas l'appareil dans une prise électrique ou une multiprise utilisée par plusieurs autres appareils. Utilisez une prise électrique réservée à l'appareil afin d'éviter tout risque d'électrocution ou d'incendie.

**CONSERVEZ CES INSTRUCTIONS**

## PRÉCAUTIONS DE SÉCURITÉ

---

**▲ DANGER : Le non-respect de ces instructions peut entraîner des blessures graves ou mortelles consécutives à une électrocution.**

- Débranchez le système s'il n'est pas utilisé pendant une longue période. Cela pourrait sinon entraîner des risques d'électrocution ou d'incendie.
- N'essayez jamais de réparer ou de modifier le câble d'alimentation. Cela pourrait entraîner des risques d'électrocution ou d'incendie.
- Si le câble d'alimentation est endommagé, ne le remplacez pas vous-même. Appelez le service après-vente OLFA pour le faire remplacer et éviter tout risque d'électrocution et d'incendie.
- Si l'appareil produit un bruit étrange, une odeur de brûlé ou de la fumée, débranchez-le immédiatement appelez notre service après-vente afin d'éviter tout risque d'électrocution ou d'incendie.
- N'insérez pas de fil électrique ou d'objet pointu dans les interstices de l'appareil ou la sortie d'air chaud. Cela pourrait entraîner des risques d'électrocution ou d'incendie ou endommager l'appareil.
- Ne placez pas de chauffage électrique près de l'appareil et ne disposez aucun matériau brûlant comme une cigarette allumée afin d'éviter tout risque d'incendie ou de déformation de l'appareil.
- Ne placez aucun récipient rempli d'eau, médicaments, nourriture, aucun objet métallique, ni matériau inflammable sur l'appareil. Si un matériau étranger devait entrer dans l'appareil, cela pourrait entraîner des risques d'électrocution ou d'incendie.
- N'utilisez pas l'appareil dans des lieux exposés à une humidité excessive et ne versez pas d'eau sur l'appareil afin d'éviter tout risque d'électrocution ou d'incendie.

**CONSERVEZ CES INSTRUCTIONS**

- N'utilisez pas l'appareil s'il ne fonctionne pas correctement.
  - Veuillez débrancher immédiatement l'appareil et appeler notre service après-vente après avoir fermé la vanne principale d'arrivée d'eau afin d'éviter tout risque d'électrocution ou d'incendie.
- Pendant la douche ou le nettoyage de la salle de bains, débranchez la fiche d'alimentation de la prise électrique et prenez garde à ce que de l'eau ou du détergent n'éclaboussent pas l'abattant lavant multifonctions, afin d'éviter tout risque d'électrocution ou d'incendie.
  - Si un matériau étranger entre dans l'appareil, débranchez la fiche d'alimentation de la prise électrique, fermez la vanne principale d'arrivée d'eau et appelez le service après-vente OLFA.
- Ne laissez pas tomber la télécommande. Cela pourrait endommager l'appareil ou altérer son fonctionnement.
- Ne séparez pas le siège du corps de l'abattant lavant multifonctions. Cela pourrait entraîner des risques d'électrocution ou d'incendie ou endommager l'appareil.
- N'essayez jamais de démonter, réparer ou modifier l'appareil vous-même. Cela pourrait entraîner des risques d'électrocution ou d'incendie ou endommager l'appareil ou le couvercle.
- Ne placez ou ne rangez pas l'appareil à un endroit où il peut tomber ou être tiré dans une baignoire ou un lavabo.
- N'immergez pas l'appareil dans l'eau ou tout autre liquide.
- N'essayez pas d'attraper l'appareil s'il est tombé dans l'eau. Débranchez l'appareil immédiatement.

**CONSERVEZ CES INSTRUCTIONS**

## PRÉCAUTIONS DE SÉCURITÉ

---

**▲ Avertissement : Le non-respect de ces avertissements peut entraîner des dommages physiques ou matériels consécutifs à des brûlures, électrocutions, incendies ou blessures.**

- N'utilisez ou ne rangez pas l'appareil dans des lieux où on utilise des matériaux inflammables ou combustibles afin d'éviter tout risque d'électrocution ou d'incendie.
- L'eau utilisée doit provenir de l'arrivée principale. Les eaux industrielles ou les eaux usées, si on les utilise comme source d'eau, peuvent endommager la peau ou provoquer des maladies.
- Ne bloquez pas la sortie d'air chaud avec la main. Cela pourrait entraîner des risques de brûlure ou de surchauffe.
- Veuillez fermer la vanne principale d'arrivée d'eau pour nettoyer le filtre. Cela pourrait sinon entraîner des risques d'électrocution ou endommager l'appareil.
- Pour les enfants, les personnes âgées et celles qui ne peuvent pas régler la température elles-mêmes ou qui ont la peau sensible, réglez la température d'eau chaude et la température du siège sur « BAS » afin d'éviter les brûlures.
- Les « brûlures à basse température » sont des brûlures infligées en entrant en contact avec des températures d'environ 40 °C pendant une période prolongée.
- N'appuyez pas sur les boutons avec une force excessive. Cela pourrait endommager l'appareil ou altérer son fonctionnement.
- Ne montez pas et ne placez aucun objet lourd sur la lunette ou le couvercle. Cela pourrait endommager l'appareil ou altérer son fonctionnement.
- Il est nécessaire de surveiller attentivement l'utilisation de cet appareil par les enfants ou les personnes ayant généralement besoin d'assistance.
- N'utilisez l'appareil que pour l'usage prévu décrit dans ce manuel. N'utilisez pas d'accessoires non recommandés par le fabricant.

**CONSERVEZ CES INSTRUCTIONS**

- N'utilisez jamais l'appareil si le câble ou la prise sont endommagés, s'il ne fonctionne pas correctement ou s'il a été modifié ou endommagé, ou s'il est tombé dans l'eau. Rapportez l'appareil à un service après-vente pour qu'il soit contrôlé et réparé.
- Maintenez le câble à distance des surfaces chauffées.
- N'obstruez jamais les ouvertures d'aération de l'appareil et ne le placez jamais sur une surface molle, comme un lit ou un canapé, où les ouvertures d'aération pourraient être obstruées. Évitez que des pellicules, des cheveux, etc. s'introduisent dans les ouvertures d'aération.
- N'utilisez jamais l'appareil en dormant ou en somnolant.
- Ne modifiez jamais l'abattant et n'insérez jamais d'objet dans les ouvertures ou flexibles.
- N'utilisez jamais l'appareil à l'extérieur ou en utilisant des produits aérosols (pulvérisateurs) ou si l'appareil peut être exposé à de l'oxygène.
- Ne connectez cet appareil qu'à une prise correctement reliée à la terre. Consultez les instructions spécifiques à la mise à la terre.
- Débranchez l'appareil avant de le remplir. Ne remplissez le réservoir qu'avec de l'eau sauf indication contraire spécifique du fabricant.
- Si le cordon d'alimentation est endommagé, il doit être remplacé par le fabricant, son agent de service ou des personnes qualifiées similaires dans le but d'éviter tout risque.
- Utilisez les nouveaux kits de flexibles fournis avec l'appareil et ne réutilisez pas les anciens kits de flexibles.
- Cet appareil peut être utilisé par des enfants plus de 8 ans ou des personnes à capacité physique, sensorielle ou mentale réduite uniquement si elles sont sous surveillance ou si elles ont reçu et compris les instructions concernant l'utilisation et les risques encourus. Les enfants ne doivent pas jouer avec l'appareil. Le nettoyage ou la maintenance ne doit pas être réalisée par des enfants.

**CONSERVEZ CES INSTRUCTIONS**

## PRÉCAUTIONS DE SÉCURITÉ

---

**⚠ Attention : Le non-respect de ces précautions peut entraîner de légers dommages physiques ou matériels.**

- Ne connectez pas l'arrivée d'eau principale au tuyau d'eau chaude. Cela pourrait entraîner un dysfonctionnement ou un accident (assurez-vous de le connecter au tuyau principal d'alimentation en eau froide).
- Après l'installation, vérifiez soigneusement que les connexions d'alimentation en eau ne fuient pas. Une rondelle en caoutchouc doit être appliquée au flexible de connexion.
- N'ouvrez/fermez pas le couvercle et le siège avec une force excessive et ne vous appuyez pas sur l'abattant. Cela pourrait endommager l'appareil, altérer son fonctionnement ou entraîner des blessures.
- Le couvercle et le siège s'ouvrent/se ferment lentement par la méthode « d'ouverture/fermeture assistée ».
- Faites attention à ce que de l'urine n'entre pas en contact avec les buses, la sortie du séchoir à air, ou la surface extérieure de l'appareil afin d'éviter la production de mauvaises odeurs ou altérer son fonctionnement.
- Si l'appareil n'est pas utilisé pendant une longue période, débranchez la fiche d'alimentation de la prise électrique, fermez la vanne principale d'arrivée d'eau et videz l'eau du réservoir.
- N'arrachez pas le flexible d'alimentation ou le flexible de connexion avec une force excessive. Cela pourrait entraîner des fuites ou altérer le fonctionnement de l'appareil.

**CONSERVEZ CES INSTRUCTIONS**



- 
- Débranchez la fiche d'alimentation de la prise électrique avant de nettoyer l'appareil. Ne versez pas d'eau directement sur l'abattant lavant, et n'utilisez pas de dissolvant, de benzène, de produits chimiques ou de détergent à l'acide chlorhydrique afin d'éviter la corrosion des pièces métalliques ou la décoloration ou des rayures sur le corps de l'abattant lavant multifonctions.
  - Utilisez un chiffon doux ou une éponge pour nettoyer l'abattant lavant multifonctions.
  - Cet appareil ne doit pas être utilisé par des personnes (y compris les enfants) à capacités physiques, sensorielles ou mentales réduites, ou manquant d'expérience ou de connaissances, à moins qu'ils soient surveillés ou instruits du fonctionnement de l'appareil par une personne responsable de leur sécurité.
  - Surveillez les enfants pour vous assurer qu'ils ne jouent pas avec l'appareil.

**CONSERVEZ CES INSTRUCTIONS**

# PRÉCAUTIONS DE SÉCURITÉ

---

## INSTRUCTIONS DE MISE À LA TERRE

- Cet appareil doit être connecté à la terre. En cas de court-circuit électrique, la mise à la terre réduit le risque d'électrocution en offrant une échappatoire au courant électrique. Cet appareil est équipé d'un cordon électrique comprenant un fil de mise à la terre et une prise de terre. La fiche doit être branchée dans une prise qui est correctement installée et mise à la terre.

### **⚠ UNE UTILISATION IMPROPRE DE LA PRISE DE TERRE PEUT ENTRAÎNER DES RISQUES D'ÉLECTROCUTION.**

- S'il faut réparer ou remplacer le cordon électrique ou la fiche, ne connectez jamais le fil de terre à l'une des deux bornes mâles. Le fil de terre est isolé par une surface extérieure verte parfois rayée de jaune.
- Consultez un électricien qualifié ou un technicien de maintenance si vous ne comprenez pas bien les instructions de mise à la terre ou si vous doutez que l'appareil est correctement mis à la terre.

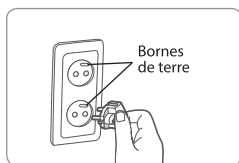

- L'appareil est prévu pour fonctionner sur un circuit de 220 V – 240 V~ nominal ; sa prise de terre ressemble à la fiche illustrée en figure 1.

Figure 1

## Rallonge

Si une rallonge est nécessaire, utilisez-en une avec des bornes de mise à la terre pour une puissance nominale de 250 V~ environ, 10 A ou plus. En cas d'endommagement de la rallonge, remplacez-la ou réparez-la immédiatement.

**CONSERVEZ CES INSTRUCTIONS**

# NOM DES PIÈCES

## Dimensions

L'abattant lavant multifonctions a les dimensions suivantes.

N'installez pas l'abattant lavant si ces dimensions sont différentes de celles de la cuvette.

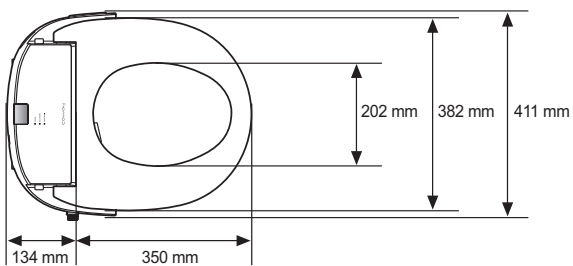

### >> Vue inférieure

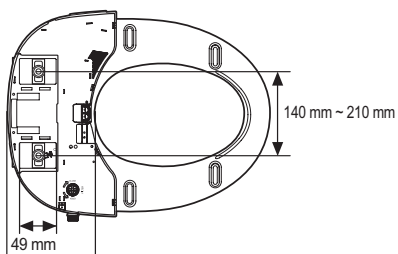

Distance de fixation à l'arrière : 164 mm

### >> Distance entre les trous de fixation

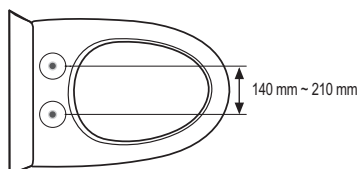

# NOM DES PIÈCES

## Vue avant / Arrière

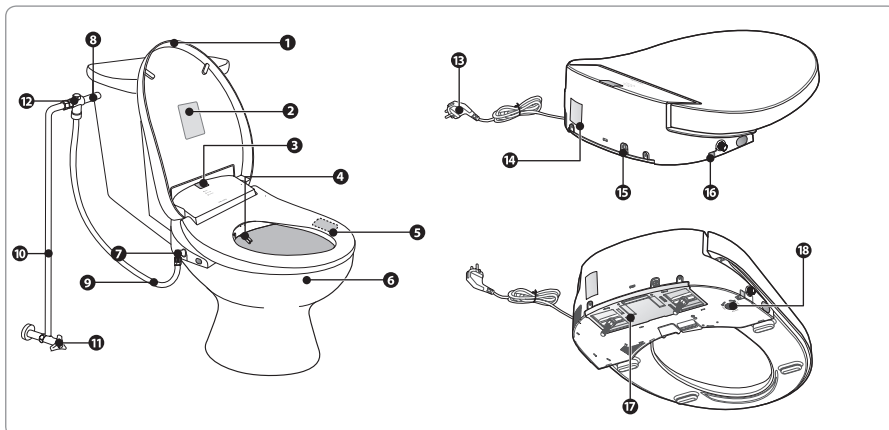

- |                               |                                     |
|-------------------------------|-------------------------------------|
| 1 couvercle du siège          | 10 tuyau principal d'arrivée d'eau  |
| 2 étiquette d'avertissement   | 11 vanne principale d'arrivée d'eau |
| 3 capteur IR                  | 12 connecteur en T                  |
| 4 buse                        | 13 câble d'alimentation             |
| 5 capteur de siège            | 14 étiquette produit                |
| 6 siège                       | 15 bonde de vidange                 |
| 7 connecteur                  | 16 bouton                           |
| 8 flexible du réservoir d'eau | 17 platine de fixation              |
| 9 flexible d'alimentation     | 18 filtre maillé anti-impuretés     |

## Télécommande

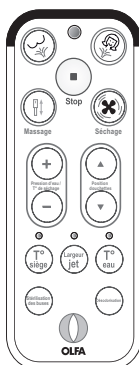

Pièces de fixation

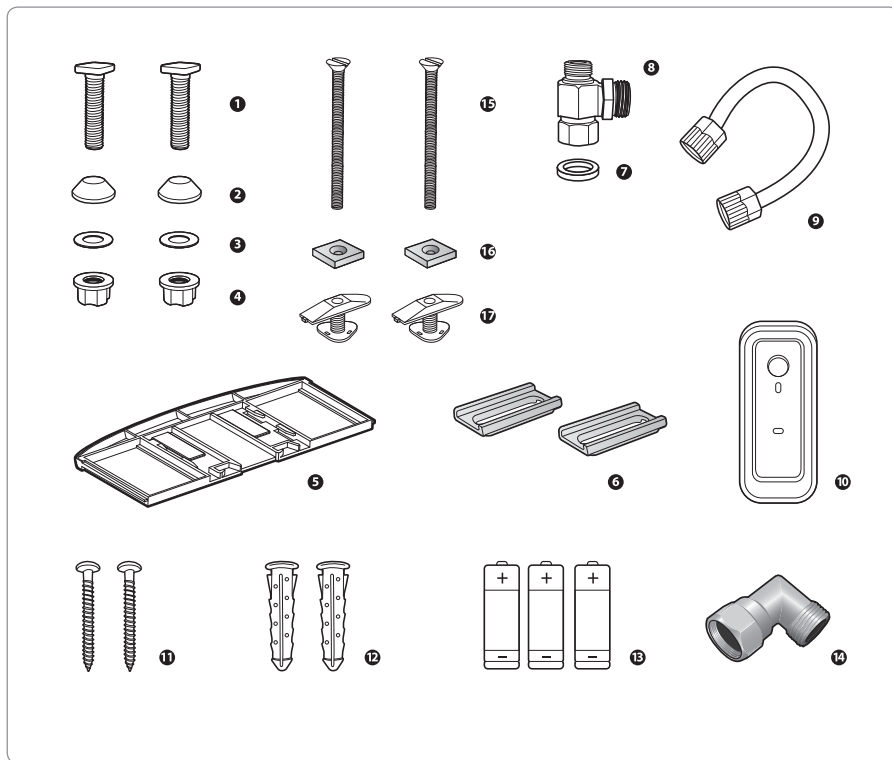

- 1 2 vis
- 2 2 caoutchoucs de fixation
- 3 2 rondelles de fixation
- 4 2 écrous de fixation
- 5 platine de fixation
- 6 2 glissières de fixation
- 7 rondelle en caoutchouc
- 8 connecteur en T
- 9 flexible d'alimentation
- 10 support de télécommande (adhésif de montage inclus)
- 11 2 vis murales
- 12 2 chevilles
- 13 3 piles (AAA)
- 14 Connecteur
- 15 2 vis Ø 5x80 mm
- 16 2 plaquettes chanfreinées
- 17 2 chevilles à bascule

# INSTALLATION DE L'ABATTANT

## Installation de l'appareil



### Indications

- ▶ Avant d'installer l'abattant, assurez-vous du bon réglage de la chasse d'eau qui ne doit en aucun cas éclabousser ce dernier.
- ▶ De l'eau peut rester à l'intérieur du filtre qui a été utilisé pour essayer l'appareil pendant le processus de contrôle en usine. Cela ne signifie pas qu'il a été utilisé auparavant.



Attention

### Arrivée principale d'eau froide

- ▶ Assurez-vous que l'abattant lavant est connecté à l'arrivée d'eau froide. (Si l'appareil est connecté à l'arrivée d'eau chaude, le filtre et le flexible peuvent être endommagés).

1. Fermez la vanne principale d'arrivée d'eau ① et séparez le flexible du réservoir d'eau de la cuvette existante ②.

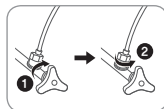

2. Connectez le joint en caoutchouc, le connecteur en T, et le flexible du réservoir d'eau dans cet ordre au tuyau d'eau existant. Veuillez connecter le flexible d'alimentation au connecteur en T.

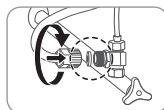

- \* Veuillez vous assurer que la rondelle en caoutchouc est insérée entre le tuyau d'eau et le connecteur en T.
- \* Reliez le connecteur à la vanne en T.
- \* Serrez fermement les écrous en-dessous et au-dessus du connecteur et sur toute la longueur dans le sens horaire.



Attention

**Votre abattant lavant est livré avec un kit d'installation permettant la mise en œuvre dans la majeure partie des cas. Néanmoins, il se peut que l'utilisation d'un robinet autopercuteur soit nécessaire. N'hésitez pas à demander conseil auprès de votre magasin ou d'un professionnel habilité.**

## Installation de l'appareil

- 3. Placez les glissières de fixation sur la platine de fixation sur la cuvette des toilettes, insérez les boulons de fixation et serrez les écrous pour fixer la platine de fixation.**

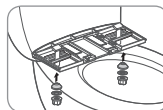

- 4. Alignez l'arrière de l'abattant lavant et la platine de fixation et poussez le vers l'arrière tout en appuyant sur le bouton à gauche de l'abattant lavant. (Maintenez l'abattant avec les deux mains et poussez-le vers le bas jusqu'à ce qu'il soit encliqueté à sa place.)**

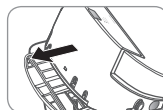

- ⚠ Vérifiez si l'abattant lavant bouge de droite à gauche. S'il bouge, serrez encore les écrous de fixation.

- 5. Connectez le flexible d'alimentation au côté de l'abattant lavant.**

- a) Reliez le flexible d'alimentation au connecteur en T. Puis, reliez ce dernier à l'abattant.  
b) Assurez-vous que le flexible d'alimentation est solidement connecté. Si la vanne principale d'arrivée d'eau est ouverte et que le flexible n'est pas correctement connecté, il peut se séparer de l'abattant lavant et faire jaillir de l'eau, entraînant des dommages.

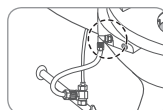

- ⚠ Prenez garde à ne pas plier excessivement le flexible d'alimentation en le tordant.

- 6. Ouvrez la vanne principale d'arrivée d'eau.**

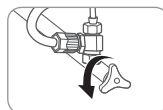

- 7. Branchez le câble d'alimentation dans la prise électrique.**

- ▶ Assurez-vous que la prise électrique utilisée est mise à la terre. En cas de court-circuit, la mise à la terre permet d'éviter les électrocutions et les blessures.



- ▶ Assurez-vous d'utiliser une prise électrique réservée à l'appareil équipée de bornes de mise à la terre.  
▶ S'il est inévitable d'utiliser une rallonge, utilisez-en une qui est équipée de bornes de mise à la terre pour un réseau 250 V~, 10 A ou plus puissant.

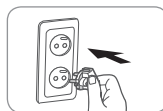

## Kit de fixation pour vissage par le dessus

Ce kit de fixation est prévu pour les cuvettes nécessitant un vissage par le dessus. Il vous suffit de remplacer l'étape 3 de (page 14) par les instructions suivantes:

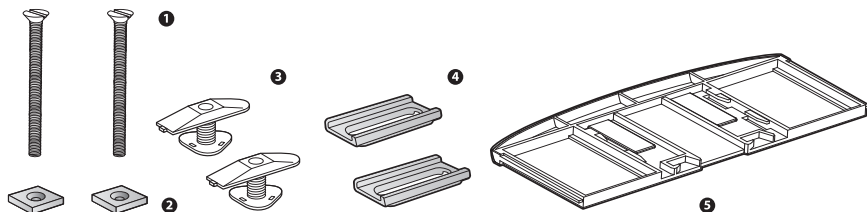

❶ 2 vis Ø 5x80 mm

❷ 2 coulisses

❸ 2 plaquettes chanfreinées

❹ 1 platine de clipsage

❺ 2 chevilles à bascule

**1. Positionnez le petit ergot de chacune des chevilles dans l'une des petites encoches comme sur la figure ci-contre.**

⚠ Les chevilles doivent rester en position.

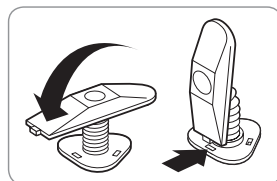

**2. Insérez les chevilles dans les trous de la cuvette.**

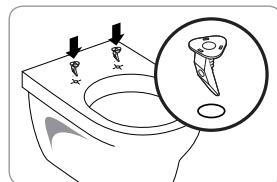

**3. Placez une vis dans la cheville.**

Poussez la vis à fond puis retirez la.

Répétez l'opération pour la deuxième cheville.

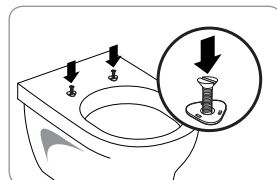



**4. Positionnez la platine de clipsage, les 2 coulisses, les 2 plaquettes chanfreinées au-dessus des chevilles à bascule.**

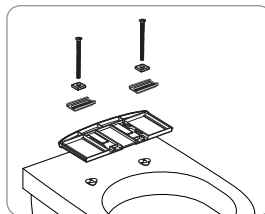

**5. Vissez.**

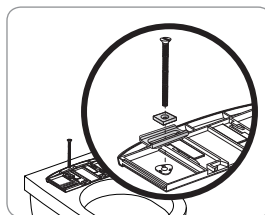

**6. Clipsez l'abattant sur la platine.**

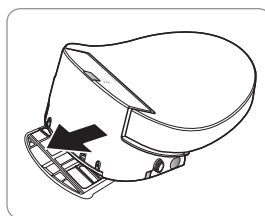

# INSTALLATION DE L'ABATTANT

## Installation du support de télécommande



### Indications

- ▶ Assurez-vous d'installer le support de télécommande au mur en utilisant les vis fournies afin d'éviter que l'appareil tombe et soit endommagé.
- ▶ Sinon, l'appareil pourrait ne pas fonctionner correctement en raison d'une trop mauvaise réception du signal de la télécommande.

**1. Placez le support de télécommande à la hauteur souhaitée sur le mur et marquez 2 points au mur pour les chevilles (utilisez toujours des chevilles adaptées au support).**

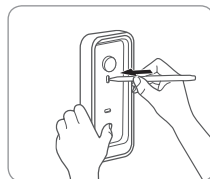

**2. Percez 2 trous à une profondeur d'environ 35 mm aux points marqués.**

\* Utilisez un foret de diamètre  $\varnothing$  6.5 mm.

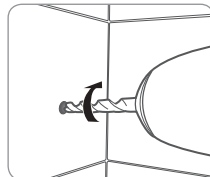

**3. Insérez les chevilles dans les trous et enfoncez-les jusqu'au bout.**

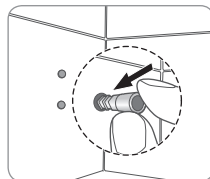

**4. Retirez les 2 pellicules protectrices de l'arrière du support de télécommande, et fixez le support au mur en alignant les trous et les chevilles.**

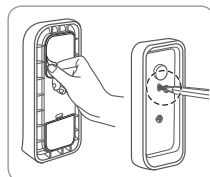

**5. Placez la télécommande dans le support comme l'indique la figure.**

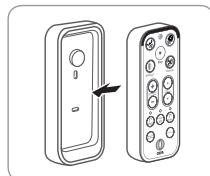

# VÉRIFICATION DU PANNEAU DE COMMANDE

On peut utiliser les fonctions de base comme le lavage anal ou le nettoyage de la buse depuis le panneau de commande du siège sans utiliser la télécommande.

## ■ Panneau de commande

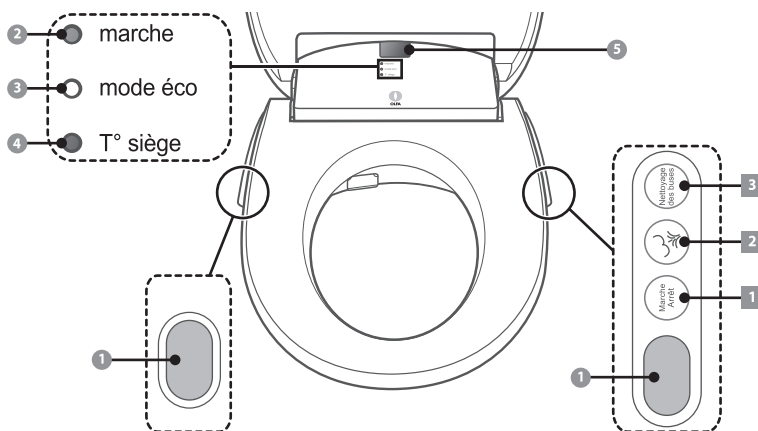

## Affichage



### 1 Récepteur du signal de la télécommande

Permet de recevoir les signaux de la télécommande.



### 5 Récepteur du signal de la télécommande

Permet de recevoir les signaux de la télécommande.

● marche

### 2 Voyant d'alimentation

Ce voyant est allumé quand l'alimentation de l'abattant lavant est active.

\* Ce voyant est éteint quand le mode Éco du siège est activé.

○ mode éco

### 3 Voyant du mode Éco

Si la fonction Éco est activée, ce voyant s'allume au démarrage du mode Éco.

● T° siège

### 4 Voyant de température du siège

Ce voyant représente la température du siège. Voyant allumé – Voyant Bas/Moyen/Élevé

Voyant éteint – DÉSACTIVÉ

\* Ce voyant est éteint quand le mode Éco du siège est activé

## Panneau de commande



### 1 Bouton « Marche »

Active/désactive l'appareil. Appuyez sur le bouton et maintenez-le enfoncé pendant plus de 2 secondes pour désactiver l'appareil.

\* Si le bouton « Marche » est enfoncé pendant l'action de la fonction de lavage avant ou arrière, la fonction de lavage est arrêtée et L'abattant lavant se met en veille.



### 2 Bouton « Lavage anal »

Permet de sélectionner la fonction de lavage intime arrière.



### 3 Bouton « Nettoyage des buses »

Permet de nettoyer la buse. Appuyez sur le bouton « Nettoyage des buses » pour étendre complètement la buse et pouvoir la nettoyer plus facilement.



# VÉRIFICATION DU PANNEAU DE COMMANDE

Affichage / Panneau de commande

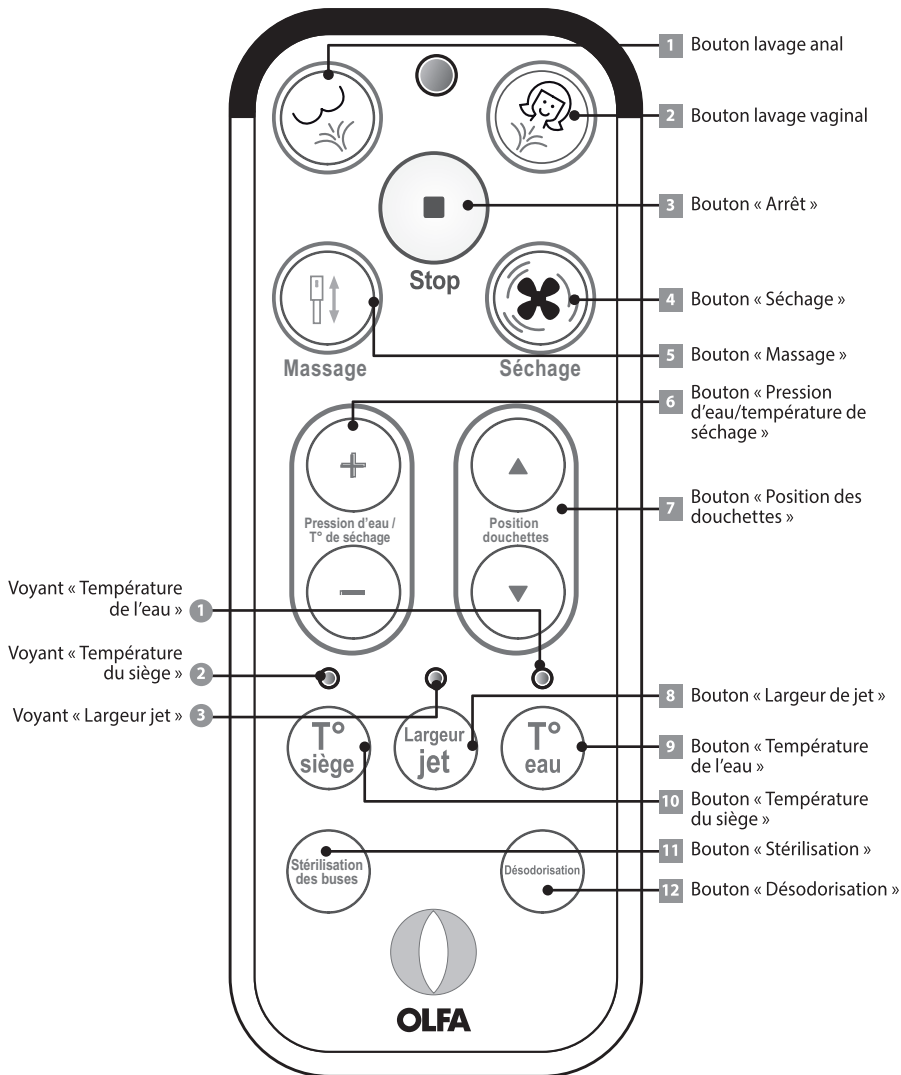
● Affichage ■ panneau de commande





## Affichage

-  **1 Voyant « Température de l'eau »**  
Lorsqu'on appuie sur le bouton « T°eau », le voyant de contrôle de la température affiche dans cet ordre les éléments suivants : Basse (bleu) → Intermédiaire (rose) → Haute (rouge) → Éteint.
-  **3 Voyant « Large »**  
Lorsqu'on appuie sur le bouton « Largeur jet », le voyant affiche successivement les options suivantes : jet droit (bleu) → jet moyen (rose) → jet large (rouge).

-  **2 Voyant « Température du siège »**  
Lorsqu'on appuie sur le bouton « T°siège », le voyant de contrôle de la température affiche successivement les options suivantes : Basse (bleu) → Intermédiaire (rose) → Haute (rouge) → Éteint.

## Panneau de commande

-  **1 Bouton « Lavage anal »**  
Utilisez ce bouton pour sélectionner la fonction de lavage anal.
-  **3 Bouton « Arrêt »**  
Toutes les fonctions en cours s'arrêtent.
-  **5 Bouton « Massage » va-et-vient**  
Utilisez ce bouton pour sélectionner la fonction. Le bouton « Massage » donne à la buse un mouvement de va-et-vient pendant le lavage vaginal/anal afin de nettoyer une aire plus large.
-  **7 Bouton « Position des douchettes »**  
Ce bouton permet de contrôler la position de la buse pendant l'opération de lavage. La buse peut être déplacée de 5 niveaux vers l'avant ou l'arrière en utilisant le bouton « Position douchettes ».
-  **9 Bouton « T° de l'eau »**  
Ce bouton permet de contrôler la température de l'eau de lavage. Le bouton « T°eau » permet de régler 4 niveaux de température (Bas → Moyen → Haut Désactivé) de l'eau.
-  **11 Bouton « Stérilisation »**  
Ce bouton permet d'actionner la fonction de stérilisation. L'eau de stérilisation est éjectée pendant 30 secondes pour stériliser et nettoyer les buses.
-  **2 Bouton « Lavage vaginal »**  
Utilisez ce bouton pour sélectionner la fonction de lavage vaginal.
-  **4 Bouton « Séchage »**  
Utilisez ce bouton pour sélectionner la fonction de séchage. Il accélère le processus de séchage après avoir utilisé les fonctions de lavage vaginal/anal.
-  **6 Bouton « Pression d'eau/T° de séchage »**  
Utilisez ce bouton pour régler la pression de l'eau (Bas → Intermédiaire → Haut) pendant le lavage et pour régler la température du séchoir à air.
-  **8 Bouton « Largeur jet »**  
Ce bouton sert à contrôler la portée d'éjection de l'eau pendant l'action de la fonction de lavage. Il est possible de sélectionner 3 niveaux d'angle du jet d'eau en utilisant le bouton de fonction largeur jet (Jet droit → Niveau intermédiaire → Jet large). Chaque fois que ce bouton est enfoncé, le voyant de la fonction change de couleur.
-  **10 Bouton « T° du siège »**  
Ce bouton permet de contrôler la température du siège. Le bouton « T°siège » permet de régler 4 niveaux de température du siège (Bas → Moyen → Haut → Désactivé).
-  **12 Bouton « Désodorisation »**  
Ce bouton permet d'actionner la fonction de désodorisation. Appuyez sur ce bouton pour actionner la fonction de désodorisation pendant environ 1 minute.

# VÉRIFICATIONS AVANT D'UTILISER L'APPAREIL

## À retenir!

### ■ Branchez l'alimentation.

Branchez le câble d'alimentation dans la prise électrique. L'abattant lavant multifonctions ne fonctionne normalement que s'il est connecté à l'électricité.



Indications

- ▶ Cet appareil ne fonctionne qu'en 220 V – 240 V~, 50 Hz.  
Assurez-vous de bien brancher la fiche d'alimentation à une prise électrique connectée à la terre (220 V – 240 V~, 50 Hz) réservée à l'appareil.

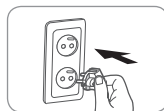

### ■ Ouvrez la vanne principale d'arrivée d'eau.

L'abattant lavant multifonctions ne fonctionne normalement que s'il est alimenté en eau.

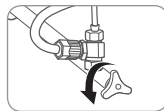

### ■ Vérifiez si l'appareil est en mode éco ou non avant de l'utiliser

- Si vous sélectionnez le mode éco, le voyant correspondant s'allume. Si le capteur du siège ne détecte personne d'assis ou qu'aucun bouton du panneau ou de la télécommande n'est enfoncé pendant environ 10 minutes, le mode Éco de l'abattant lavant est activé et la température du siège est réglée sur «BAS» afin de réduire la consommation de l'appareil.

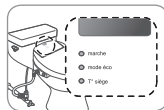

- Lorsque vous vous asseyez sur le siège ou lorsque vous appuyez sur un bouton à l'écran, le voyant de mise sous/hors tension et le voyant du mode éco sont allumés et la température du siège revient à la température précédemment configurée.

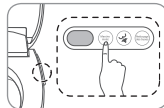

- Si, même en s'asseyant sur le siège ou en appuyant sur un bouton du panneau, le voyant d'alimentation ne s'allume pas, cela signifie que l'alimentation est coupée. Dans ce cas, appuyez sur le bouton d'alimentation pour activer l'alimentation avant d'utiliser l'appareil.

### ■ Après l'installation

Vérifiez que la vanne principale d'arrivée d'eau et le flexible de connexion ne fuient pas. Vous devez insérer la rondelle en caoutchouc entre le tuyau du connecteur en T et le tuyau principal d'arrivée d'eau.



### ■ Nettoyage régulier du filtre

Nettoyez régulièrement le filtre maillé anti-impuretés (l'intervalle de nettoyage dépend de la qualité de l'eau mais il est recommandé de nettoyer le filtre minimum une fois par mois). Si le filtre maillé anti-impuretés est contaminé par des substances étrangères, le filtre est obstrué et de l'eau de lavage non filtrée peut être éjectée.



### ■ Si l'abattant lavant n'a pas été utilisé pendant longtemps

Si l'abattant lavant n'a pas été utilisé pendant longtemps, nettoyez le filtre et nettoyez chaque pièce du siège (sortie du séchoir à air, buse et siège) avant de l'utiliser (voir p. 23).



### ■ Configurez et utilisez un mode spécial en fonction de vos préférences.

Vous pouvez configurer un des modes spéciaux (mode Éco, mode de verrouillage du capteur de siège, mode silencieux) en fonction de vos préférences (voir p. 14).

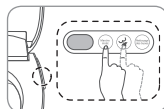

Indications

- ▶ Retirez la pellicule protectrice de la partie opérationnelle avant de l'utiliser.

▶ Afin de protéger les éléments chauffants, si l'eau est trop calcaire, il faut installer un adoucisseur.



Attention

▶ Ne pas diriger d'aérosols vers l'abattant (risque de taches)

▶ Si les buses restent coincées, ne pas les forcer pour rentrer mais contacter votre revendeur

## Configurer un mode spécial

### ■ Sélectionner/annuler le mode silencieux

1. Appuyez simultanément sur les boutons « Marche » et « Lavage anal » et maintenez-les enfoncés pendant au moins 1 seconde une fois que le câble d'alimentation est branché dans la prise électrique (l'appareil génère un signal sonore).
2. Activez le mode en appuyant sur le bouton « Marche » du panneau de commande.
  - Si le voyant d'alimentation clignote rouge, cela signifie que le mode silencieux a été activé.
  - Si le voyant d'alimentation est éteint, cela signifie que le mode silencieux a été désactivé.
3. Après avoir activé le mode silencieux, si on appuie simultanément sur les boutons « Marche » et « Lavage anal » ou qu'aucun bouton n'est enfoncé pendant 10 secondes, le réglage est enregistré et l'abattant lavant se met en veille (l'appareil génère un signal sonore).

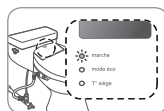
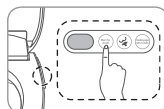

### ■ Sélectionner/annuler le mode Éco de l'abattant lavant multifonctions

1. Appuyez simultanément sur les boutons « Marche » et « Lavage anal » et maintenez-les enfoncés pendant au moins 1 seconde une fois que le câble d'alimentation est branché dans la prise électrique (l'appareil génère un signal sonore).
2. Activez le mode en appuyant sur le bouton « Lavage anal » du panneau de commande.
  - Si le voyant du mode Éco clignote puis reste allumé, cela signifie que le mode Éco du siège a été activé.
  - Si le voyant du mode Éco est éteint, cela signifie que le mode Éco du siège a été désactivé.
3. Après avoir activé le mode Éco du siège, si on appuie simultanément sur les boutons « Marche » et « Lavage anal » ou qu'aucun bouton n'est enfoncé pendant 10 secondes, le réglage est enregistré et l'abattant lavant se met en veille (l'appareil génère un signal sonore).

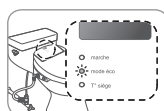
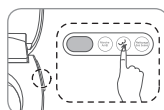

### ■ Sélectionner/annuler le mode capteur de présence du siège

1. Appuyez simultanément sur les boutons « Marche » et « Lavage anal » et maintenez-les enfoncés pendant au moins 1 seconde une fois que le câble d'alimentation est branché dans la prise électrique (l'appareil génère un signal sonore).
2. Activez le mode en appuyant sur le bouton « Nettoyage des buses » du panneau de commande.
  - Si le voyant de température du siège clignote, cela signifie que le mode de verrouillage du capteur du siège a été activé.
  - Si le voyant de température du siège est éteint, cela signifie que le mode de verrouillage du capteur du siège a été désactivé.
3. Après avoir activé le mode de verrouillage du capteur du siège, si on appuie simultanément sur les boutons « Marche » et « Lavage anal » ou qu'aucun bouton n'est enfoncé pendant 10 secondes, le réglage est enregistré et l'abattant lavant se met en veille (l'appareil génère un signal sonore).

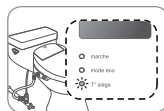
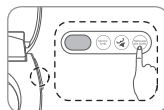

# UTILISATION DE L'ABATTANT LAVANT

## Utilisation de la buse anale

### ■ Utilisation de la buse anale

1. Asseyez-vous sur le siège et appuyez sur le bouton « lavage anal  » du panneau de commande.
2. La buse de lavage arrière est nettoyée automatiquement, retirant l'eau froide restant à l'intérieur avant d'éjecter le jet d'eau qui peut être réglé à la température désirée pour le lavage.



Indications

- ▶ Le temps d'éjection de l'eau de lavage peut être retardé pendant l'action des fonctions ci-dessus.

3. L'eau de lavage est diffusée pendant environ 1 minute avant de s'arrêter automatiquement.
4. La buse de lavage arrière est nettoyée automatiquement pendant environ 5 secondes après le lavage arrière avant de se rétracter automatiquement.
5. La position de la buse est réglable en appuyant sur le bouton « Position douchettes».
6. L'angle d'éjection de l'eau est réglable en appuyant sur le bouton « Largeur jet ».



Indications

- ▶ En appuyant à nouveau sur le bouton « lavage anal  » pendant l'opération de lavage, la fonction de lavage anal est active pendant 1 minute supplémentaire.
- ▶ Pendant le lavage, l'utilisateur peut régler la température de l'eau, la pression de l'eau et la position de la buse en fonction de ses préférences.
- ▶ Le niveau de pression d'eau ne peut dépasser le niveau 2 dans les conditions suivantes.
  - température de l'eau de l'arrivée principale inférieure à 10 °C et source d'électricité nominale inférieure à 210 V~.
- ▶ Si le capteur de siège ne détecte pas de présence, l'abattant lavant ne fonctionnera pas (sauf si le mode "capteur de présence" du siège est désactivé, voir page 20).

### ■ Déplacement

#### Appuyez sur le bouton « MASSAGE » du panneau de commande.

- La buse se déplace d'avant en arrière pour une plus grande portée de lavage.
- \* Le "massage" est possible tout au long de la fonction de lavage arrière.
- \* La position de la buse est réglable en appuyant sur le bouton « Position douchettes».
- \* Pour arrêter la fonction "massage", appuyez encore une fois sur le bouton « massage ».

### ■ Séchage

#### Appuyez sur le bouton « SÉCHAGE » du panneau de commande.

- De l'air chaud est émis pendant environ 2 minutes.
- \* Le séchage sera plus rapide en essuyant d'abord légèrement l'eau avant d'activer le séchoir à air.
- \* La température de l'air est réglable en appuyant sur le bouton « T° de séchage ».
- \* En appuyant à nouveau sur le bouton « séchage » pendant l'opération, le séchage redémarre pendant 2 minutes.
- \* Appuyez sur le bouton « séchage » pendant le lavage pour l'arrêter et démarrer immédiatement le séchage.

### ■ Arrêt

#### Appuyez sur le bouton « STOP » pour arrêter l'opération en cours.

- Toutes les fonctions en cours s'arrêtent.
- \* La fonction de séchage s'arrête 2 secondes après avoir appuyé sur le bouton « Stop ».



## Utilisation de la buse vaginale

### ■ Utilisation de la buse vaginale

1. Asseyez-vous sur le siège et appuyez sur le bouton « lavage vaginal  » du panneau de commande.
2. La buse de lavage vaginale est nettoyée automatiquement, retirant l'eau froide restant à l'intérieur avant d'éjecter le jet d'eau qui peut être réglé à la température désirée pour le lavage.



Indications

- ▶ Le temps d'éjection de l'eau de lavage peut être retardé pendant l'action des fonctions ci-dessus.

3. L'eau de lavage est diffusée pendant environ 1 minute avant de s'arrêter automatiquement.
4. La buse de lavage avant est nettoyée automatiquement pendant environ 5 secondes après le lavage avant de se rétracter automatiquement.
5. La position de la buse est réglable en appuyant sur le bouton « Position douchettes ».
6. L'angle d'éjection de l'eau est réglable en appuyant sur le bouton « Largeur jet ».



Indications

- ▶ En appuyant à nouveau sur le bouton « lavage vaginal  » pendant l'opération de lavage, la fonction de lavage avant est active pendant 1 minute supplémentaire.
- ▶ Pendant le lavage, l'utilisateur peut régler la température de l'eau, la pression de l'eau et la position de la buse en fonction de ses préférences.
- ▶ Le niveau de pression d'eau ne peut dépasser le niveau 2 dans les conditions suivantes.
  - température de l'eau de l'arrivée principale inférieure à 10 °C et source d'électricité nominale inférieure à 210 V~.
- ▶ Si le capteur de siège ne détecte pas de présence, l'abattant lavant ne fonctionnera pas (sauf si le mode "capteur de présence" du siège est activé, voir page 20)

### ■ Déplacement

#### Appuyez sur le bouton « MASSAGE » du panneau de commande.

- La buse se déplace d'avant en arrière pour une plus grande portée de lavage.
- \* Le massage est possible tout au long de la fonction de lavage avant.
- \* La position de la buse est réglable en appuyant sur le bouton « Position douchette ».
- \* Pour arrêter la fonction de va-et-vient, appuyez encore une fois sur le bouton « Massage ».

### ■ Séchage

#### Appuyez sur le bouton « SÉCHAGE » du panneau de commande.

- De l'air chaud est émis pendant environ 2 minutes.
- \* Le séchage sera plus rapide en essuyant d'abord légèrement l'eau avant d'activer le séchoir à air.
- \* La température de l'air est réglable en appuyant sur le bouton « T° de séchage ».
- \* En appuyant à nouveau sur le bouton « séchage » pendant l'opération, le séchage redémarre pendant 2 minutes.
- \* Appuyez sur le bouton « SÉCHAGE » pendant le lavage pour arrêter le lavage et démarrer immédiatement le séchage.

### ■ Arrêt

#### Appuyez sur le bouton « Stop » pour arrêter l'opération en cours.

- Toutes les fonctions en cours s'arrêtent.
- \* La fonction de séchage s'arrête 2 secondes après avoir appuyé sur le bouton « Stop ».

# NETTOYAGE ET ENTRETIEN DE L'ABATTANT

## Nettoyage des buses



### Indications

- ▶ Si une force excessive est exercée sur les buses pendant le nettoyage, elles peuvent ne plus fonctionner correctement, voire se casser. Maintenez légèrement les buses pendant le nettoyage.
- ▶ Pendant le nettoyage des buses, de l'eau de nettoyage de buses est émise. Cependant, si l'arrivée d'eau principale est fermée (arrivée d'eau principale à l'état arrêté), aucune eau de nettoyage n'est émise bien que la buse soit déployée.

### 1. Appuyez sur le bouton « Nettoyage des buses » du panneau de commande à droite de l'abattant lavant.

- De l'eau de nettoyage gicle de la buse et la buse avant est complètement déployée.
- Nettoyez la buse avant.

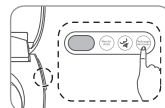

### 2. Appuyez de nouveau sur le bouton « Nettoyage des buses » du panneau de commande.

- De l'eau de nettoyage gicle la buse et la buse avant se rétracte et la buse arrière est complètement déployée.
- Nettoyez la buse arrière.

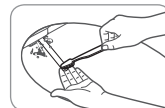

### 3. Appuyez sur le bouton « Marche » ou de nouveau sur le bouton « Nettoyage des buses » du panneau de commande après le nettoyage des buses pour faire gicler de l'eau de nettoyage de buse et rétracter la buse arrière.

- Si aucun bouton n'est enfoncé pendant 2 minutes après le début du nettoyage des buses, la buse se rétracte automatiquement.

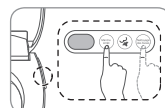

## Nettoyage du corps de l'appareil

### ■ Appliquez un détergent neutre sur un chiffon doux ou une éponge pour nettoyer l'appareil.

- Cela pourrait sinon déformer ou endommager l'appareil.

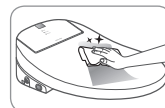

### Indications



- ! N'utilisez pas de dissolvant ou de benzène.  
Ne nettoyez pas l'appareil avec un grattoir dur ou un détergent abrasif.

## Retrait de l'appareil

1. Débranchez le câble d'alimentation de la prise électrique.

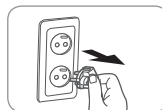

2. Fermez la vanne principale d'arrivée d'eau.

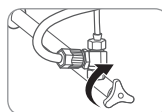

3. Tirez l'appareil vers l'avant en le maintenant de part et d'autre tout en appuyant sur le bouton en bas à gauche de l'appareil, pour séparer l'appareil de la platine de fixation.

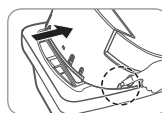

Indications

► Si l'appareil n'est pas utilisé pendant une longue période, veuillez le débrancher.

4. Retirez la bonde de vidange à l'arrière de l'abattant lavant en la tournant dans le sens antihoraire de 90 degrés ① puis en la tirant vers l'avant ② de sorte que l'eau dans le réservoir d'eau chaude soit vidée dans les toilettes.

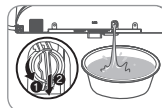

## Nettoyage du filtre maillé anti-impuretés

1. Séparez l'appareil de la platine de fixation.

- Voir Retrait de l'appareil (1~3).



2. Retirez le filtre maillé anti-impuretés en bas à gauche de l'appareil.

- Retirez le filtre maillé anti-impuretés en le tournant avec un tournevis cruciforme.

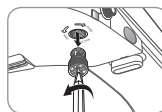

# NETTOYAGE ET ENTRETIEN DE L'ABATTANT LAVANT

## Nettoyage du filtre maillé anti-impuretés

### 3. Nettoyez le filtre maillé anti-impuretés en le secouant sous l'eau courante.

- Il est plus efficace de retirer les substances étrangères du filtre maillé anti-impuretés avec une petite brosse.
- Ne nettoyez pas excessivement le filtre maillé anti-impuretés afin d'éviter de l'endommager.

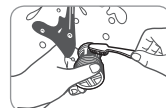

### 4. Réinstallez le filtre maillé anti-impuretés dans l'appareil.

- Vérifiez que le filtre maillé anti-impuretés est correctement installé.
- Si la vanne principale d'arrivée d'eau est ouverte alors que le filtre maillé anti-impuretés n'est pas complètement installé, des fuites d'eau peuvent se produire.



#### Indications

- Si l'appareil n'est pas utilisé pendant une longue période, nettoyez le filtre avant de le réutiliser.
- L'intervalle de nettoyage du filtre dépend de la qualité de l'eau, minimum tous les mois.



# SPÉCIFICATIONS

Nom de l'appareil		Abattant lavant multifonctions OLFA
de modèle		<b>ASEO<sup>plus</sup></b>
Tension normale d'alimentation		220 V – 240 V~ 50 Hz
Consommation		1 000 W (230 V~)
pression de l'arrivée d'eau		0.11 MPa – 0.68 MPa (1.1 bars – 6.8 bars)
Dimensions	BA13-BR	411 mm (largeur) x 484 mm (profondeur) x 144 mm (hauteur)
Poids		6 kg - 6.5 kg
Dispositif de lavage à l'eau chaude	Nettoyage arrière	0,5 L/min maximum, fonction de nettoyage des buses automatique
	Nettoyage avant	0,5 L/min maximum, fonction de nettoyage des buses automatique
	Temps standard	Lavage arrière 1 minute, lavage avant 1 minute, séchage 2 minutes
	contrôle de la pression de l'eau	commande micom à 3 niveaux
	Contrôle de la température d'eau chaude	4 niveaux (Désactivé : température ambiante, Bas : 31,5 °C, Moyen : 34,5 °C, Élevé : 37,5 °C)
	Consommation du réchauffeur	1 310 W (230 V~)
	Dispositifs de sécurité	bilame, capteur de température, fusible de température (prévention des surchauffes), micro-commutateur
Dispositif de séchage à l'air	Contrôle de la température d'air chaud	4 niveaux (Désactivé, Bas, Moyen, Élevé)
	Temps standard	Séchage pendant 2 minutes
	Consommation du réchauffeur	180 W (230 V~)
	Dispositifs de sécurité	bilame, capteur de température, fusible de température (prévention des surchauffes)
Siège chauffé	Contrôle de la température du siège	4 niveaux (Désactivé : température ambiante, Bas : 31 °C, Moyen : 34 °C, Élevé : 37 °C)
	Consommation du réchauffeur	60 W (230 V~)
	Consommation du réchauffeur	bilame, capteur de température, fusible de température (prévention des surchauffes)
Filtre maillé anti-impuretés	Spécifications	25,2 mm (longueur) x 19,8 mm (Ø)
Pièces de fixation		Connecteur en T, Connecteur, flexible d'alimentation, platine de fixation, 2 vis de fixation, 2 caoutchoucs de fixation, 2 rondelles de fixation, 2 écrous de fixation, 2 glissières de fixation, 2 vis, 2 chevilles, 3 piles (AAA), support de télécommande
Autres fonctions		Système d'eau chaude instantané, jet air <sup>+</sup> eau, filtre maillé anti-impuretés, mode Éco, double buse en acier inoxydable, fonctions jet Large, Désodorisation et Stérilisation
Température de fonctionnement		0°C - 40°C

\* Les spécifications sont soumises à des modifications sans avis préalable pour des raisons de performances de l'appareil.



# DÉPANNAGE

Un fonctionnement anormal mineur de l'abattant lavant multifonctions peut provenir non d'un dysfonctionnement de l'appareil mais du manque d'habitude de l'utilisateur. Dans ces cas-là, les problèmes se résolvent facilement sans l'intervention du service après-vente, en vérifiant les éléments suivants. Si vous ne pouvez résoudre le problème après avoir les vérifiés, veuillez appeler le service après-vente.

PROBLÈME	SOLUTION
L'appareil ne fonctionne pas.	<ul style="list-style-type: none"><li>• Assurez-vous que l'abattant lavant est raccordé aux réseaux d'eau et d'électricité.</li><li>• Vérifiez qu'il n'y a pas eu de panne de courant.</li><li>• Vérifiez si les piles de la télécommande ne sont pas à plat. Remplacez-les si nécessaire.</li></ul>
L'appareil n'éjecte pas d'eau.	<ul style="list-style-type: none"><li>• Assurez-vous que la vanne d'eau est ouverte.</li><li>• Assurez-vous que les trous de sortie des buses ne soient pas obstrués à l'aide d'une petite brosse.</li><li>• Assurez-vous que l'alimentation en eau fonctionne.</li></ul>
La pression de l'eau est faible.	<ul style="list-style-type: none"><li>• Assurez-vous que la pression de l'eau n'est pas trop faible.</li><li>• Nettoyez les matériaux étrangers du trou de sortie des buses à l'aide d'une petite brosse.</li><li>• Retirez, nettoyez puis réinstallez le filtre (voir p. 24).</li></ul>
Le siège ou l'eau n'est pas chaud(e).	<ul style="list-style-type: none"><li>• Assurez-vous que les boutons de contrôle de température du siège et de l'eau sont à l'état « Activé ». Veuillez régler la température correcte en appuyant sur les boutons « T° siège » ou « T° eau ».</li><li>• Cet abattant lavant est équipé d'un dispositif de sécurité en bilame pour le réchauffeur d'eau. Ce dispositif de sécurité peut s'arrêter si la température dépasse le niveau normal. En cas d'activation du dispositif de sécurité, l'abattant lavant ne fonctionne pas et affiche un message d'erreur jusqu'à ce que l'appareil refroidisse : le bilame se réinitialise automatiquement. Si le message d'erreur s'affiche, vous pouvez redémarrer l'abattant lavant en appuyant sur n'importe quel bouton de la télécommande.</li></ul>
L'air du séchoir est froid.	<ul style="list-style-type: none"><li>• Pendant l'opération de séchage. Réglez la température en appuyant sur le bouton de contrôle de température du séchoir à air.</li></ul>
De l'eau fuit depuis des endroits autres que les buses.	<ul style="list-style-type: none"><li>• Si de l'eau fuit du connecteur en T, assurez-vous que la rondelle en caoutchouc est bien insérée dans le connecteur en T puis serrez fermement l'écrou.</li><li>• Si de l'eau fuit de la connexion du flexible d'alimentation, assurez-vous que le flexible d'alimentation est complètement connecté</li><li>• Si de l'eau fuit du filtre, vérifiez qu'il n'y a aucun matériau étranger entre le filtre et l'appareil.</li><li>• Dans ce cas, installez complètement le filtre ou réinstallez-le après l'avoir nettoyé.</li></ul>
L'abattant lavant émet de l'eau même s'il n'est pas utilisé.	<ul style="list-style-type: none"><li>• L'eau qui sort entre les buses après le lavage sert à nettoyer les buses : ce n'est pas un dysfonctionnement.</li><li>• Dans certains cas, l'eau restant autour des buses peut goutter dans la cuvette des toilettes. Cela n'est pas un dysfonctionnement.</li></ul>
L'abattant lavant ne fonctionne pas quand on appuie sur les boutons.	<ul style="list-style-type: none"><li>• Si le capteur de siège ne détecte pas que vous êtes assis(e) parce que vous êtes mal placé, les fonctions ne sont pas activées.</li></ul>



- ▶ Quand l'abattant lavant est en mode Éco, il se peut que vous trouviez le siège relativement froid en vous asseyant. Si le mode Éco de l'abattant lavant est annulé, la dernière température réglée est maintenue.
- ▶ Pour annuler le mode Éco de l'abattant lavant, voir page 20.
- ▶ Si l'abattant lavant multifonctions ou la télécommande est inondée, cela peut entraîner un dysfonctionnement ou d'autres problèmes.



# MEMO



## CARTE OU LETTRE DE GARANTIE LIMITÉE À DEUX ANS

**ASEO** plus

**Modèle**

**Numéro de série :**

**Nom du client :**

(« Acheteur »)

**Date d'achat :**

### **Ce que couvre la présente garantie**

À compter de la date d'achat de l'appareil et sur une période de deux ans, si des défauts de fabrication de l'appareil font qu'il ne fonctionne pas correctement pour l'usage prévu, alors hormis les exclusions, conditions et limitations ci-indiquées, OLFA réparera ou remplacera à ses frais l'appareil.

Les décisions concernant le choix entre les réparations ou le remplacement nécessaires sont le seul fait de OLFA.

Le recours à la présente garantie n'est valable que pour la partie de l'appareil présentant des défauts au moment de la demande de garantie. L'appareil de remplacement ainsi que tout appareil original restant n'est garanti que pendant la période de garantie originale de deux ans. Cette garantie limitée ne s'applique qu'à l'appareil utilisé pour une application spécifiée par OLFA en parfaite conformité avec les spécifications de OLFA publiées au moment de l'application. Si le produit est utilisé pour un usage autre que celui indiqué ici, il est vendu tel quel sans garantie expresse ou implicite, y compris de commercialité ou d'aptitude à un usage particulier.

### **Ce que ne couvre pas la présente garantie :**

La présente garantie certifie que l'appareil ne présente aucun défaut de fabrication qui affecte ses capacités à fonctionner pour l'usage prévu ; ce n'est pas une garantie que l'appareil ne nécessitera jamais de réparations ou assumant d'autres responsabilités ou obligations que celles spécifiquement identifiées dans la section précédente.

OLFA décline toute responsabilité concernant les blessures corporelles ou dommages matériels de toute sorte, même en cas de rupture de garantie.

### **Limitations et exclusions :**

DANS LA MESURE AUTORISÉE PAR LA LOI EN VIGUEUR, OLFA DÉCLINE TOUTE AUTRE GARANTIE, EXPRESSE OU IMPLICITE, QUE CELLE ICI MENTIONNÉE. LA PRÉSENTE GARANTIE REMPLACE ET EXCLUT TOUTE AUTRE GARANTIE, CONDITION ET REPRÉSENTATION, EXPRESSE OU IMPLICITE, ORALE OU ÉCRITE, LÉGALE OU AUTRE, Y COMPRIS, MAIS NON LIMITÉ À TOUTE CONDITION IMPLICITE OU GARANTIE CONCERNANT LA COMMERCIALITÉ OU L'APTITUDE À UN USAGE PARTICULIER DE L'APPAREIL OLFA. CERTAINS ÉTATS N'AUTORISENT PAS LES LIMITATIONS SUR LA DURÉE D'UNE GARANTIE IMPLICITE, AUQUEL CAS LES LIMITATIONS CI-DESSUS PEUVENT NE PAS S'APPLIQUER. OLFA N'AUTORISE PERSONNE, PAS MÊME SES REPRÉSENTANTS, À PROPOSER TOUTE AUTRE REPRÉSENTATION, GARANTIE OU CONDITION CONCERNANT L'APPAREIL QUE LA PRÉSENTE GARANTIE. CETTE GARANTIE LIMITÉE REPRÉSENTE LE SEUL RECOURS DE L'ACHETEUR À L'ENCONTRE DE OLFA QUI NE PEUT ÊTRE TENU POUR RESPONSABLE DE TOUT DOMMAGE CONSÉCUTIF, EXEMPLAIRE, SPÉCIAL, CONNEXE OU AUTRE, Y COMPRIS, MAIS NON LIMITÉ À LA PERTE DE REVENUS OU D'USAGE. LES DOMMAGES CONNEXES, CONSÉCUTIFS ET EXEMPLAIRES NE SERONT PAS COUVERTS MÊME SI LES RECOURS ET ACTIONS PRÉVUS DANS LA PRÉSENTE GARANTIE NE REMPLISSENT PAS LEUR OBJECTIF. CERTAINS ÉTATS N'AUTORISENT PAS LES LIMITATIONS DE DOMMAGES CONNEXES OU CONSÉCUTIFS, AUQUEL CAS LES LIMITATIONS CI-DESSUS PEUVENT NE PAS S'APPLIQUER. OLFA DÉCLINE TOUTE RESPONSABILITÉ CONCERNANT LES DOMMAGES CAUSÉS PAR NÉGLIGENCE, RUPTURE DE GARANTIE, RESPONSABILITÉ STRICTE OU TOUT AUTRE PRINCIPE JURIDIQUE DE RESPONSABILITÉ AUTRE QUE LA RESPONSABILITÉ EXCLUSIVE DÉFINIE DANS LA PRÉSENTE GARANTIE.

---

---

**Limitations sur les garanties implicites**

Toute garantie implicite de commercialité ou d'aptitude à un usage particulier sera limitée à la durée de la garantie expresse écrite en cours.

**Conditions de garantie :**

La responsabilité continue de OLFA selon la présente garantie est conditionnée aux éléments suivants :

- a) Le défaut ou dommage n'est pas causé par ou n'est pas le résultat de : usage ou conditions anormales ; entreposage impropre, modifications ou réparations non autorisées ; mauvais usage, négligence, accident, altération, installation impropre ou autres actes qui ne sont pas de la faute de OLFA ou du fabricant de l'Appareil ou qui ne sont pas couverts par la garantie du fabricant ;
- b) L'appareil n'a pas été altéré, modifié ou réparé sans l'approbation écrite préalable de OLFA
- c) L'acheteur a notifié OLFA par écrit de toute défaillance du produit couverte par la présente garantie dans les trente (30) jours suivant une telle défaillance ;
- d) Il n'y a eu aucun mauvais usage, abus ou aucune négligence de la part de l'utilisateur concernant l'appareil.

**Dispense :**

L'incapacité de OLFA à tout moment d'appliquer ou de se fonder sur quelconque des termes et conditions ci-décrits ne sera pas interprétée comme une dispense de ses droits ci-dessous.

**Obtention d'une garantie et devoirs de****l' Acheteur :**

Si l'appareil ne fonctionne pas selon l'usage prévu, veuillez alors prévenir votre point de vente, dans les 48 heures ou le jour ouvrable suivant la découverte de tout défaut de l'appareil. L'acheteur doit signaler par écrit à son point de vente pas plus tard que trente (30) jours après qu'un défaut a été découvert ou devrait avoir été découvert avec une prudence raisonnable. Toute réclamation au nom de la présente garantie nécessitera une preuve d'achat de l'acheteur.

OLFA n'est responsable d'aucune réclamation en l'absence d'une telle preuve d'achat. Si la défaillance présumée ou le recours intenté par l'acheteur ne relevait pas de la présente garantie, l'acheteur accepte de rembourser à OLFA le coût de toute investigation demandée par l'acheteur, y compris les coûts de recours, plus les frais administratifs de OLFA.

MADE IN KOREA

001

1222778



**OLFA**  
Expert en toilettes

